

# Manuale di installazione e uso

## Indice

<b>Introduzione</b> .....	<b>2</b>
<b>Progettazione</b> .....	<b>3</b>
Ambito di applicazione .....	3
Dati tecnici .....	4
Configurazione elettrica .....	5
<b>Montaggio</b> .....	<b>6</b>
Sicurezza e trasporto .....	6
Luogo di installazione .....	6
Orientamento del modulo .....	6
Assenza di ombreggiamento .....	7
Sottostruttura .....	7
Sistema di serraggio .....	8
Tipi di installazione .....	9
<b>Allacciamento elettrico</b> .....	<b>12</b>
Sicurezza .....	12
Installazione .....	12
Messa a terra .....	12
<b>Manutenzione e pulizia</b> .....	<b>13</b>
<b>Risoluzione dei problemi</b> .....	<b>13</b>
<b>Smontaggio/riciclaggio</b> .....	<b>14</b>

## Introduzione

Congratulazioni per aver acquistato un modulo solare ad alta efficienza di Meyer Burger Industries (di seguito denominata MBI). I moduli solari Meyer Burger producono energia in modo particolarmente sostenibile e rispettoso del clima, poiché nel generare energia mediante le celle solari non vengono prodotti gas serra. MBI desidera che anche la produzione dei moduli fotovoltaici sia sostenibile.

Per questo MBI si affida fin dall'inizio a materiali di alta qualità, a processi di produzione efficienti in termini di risorse, alla massima riciclabilità nell'ottica di un'economia circolare, a catene di fornitura affidabili e trasparenti e a percorsi di trasporto ottimizzati, ad esempio mediante ferrovia. I moduli solari MBI permettono di trasformare l'energia solare in energia elettrica direttamente e nel rispetto dell'ambiente, senza limiti e per diversi decenni. Per sfruttare appieno la potenza dei moduli solari MBI, leggere attentamente il presente manuale e seguire le istruzioni in esso contenute. La mancata osservanza può causare lesioni fisiche e danni materiali. Il presente manuale descrive come installare in sicurezza i moduli solari MBI.

## Informazioni generali

- Prima di installare l'impianto solare, informarsi presso le competenti autorità locali e presso i fornitori di energia in merito alle direttive in vigore e ai requisiti di omologazione. Solo rispettando tali requisiti è possibile garantirsi un successo economico.

- Osservare tutte le pertinenti norme di sicurezza per la configurazione e l'installazione. La responsabilità è dell'installatore dell'impianto.
- Conservare le istruzioni di montaggio per l'intera durata di vita utile dei moduli solari.
- Assicurarci che le presenti istruzioni di montaggio siano sempre accessibili al gestore dell'impianto.
- Consegnare le istruzioni di montaggio a ogni successivo proprietario o utente dei moduli solari.
- Attenersi a quanto prescritto dagli ulteriori documenti applicabili.
- Prima del montaggio, rimuovere i nastri adesivi posteriori utilizzati per fissare cavi e connettori.
- Ulteriori informazioni sono disponibili sul sito web [www.meyerburger.com](http://www.meyerburger.com)

## Uso previsto

Questo manuale è valido per l'Africa, l'Asia, l'Europa, l'America Latina, l'America del Nord e del Sud. Le istruzioni forniscono informazioni sulla sicurezza nell'uso dei moduli solari cristallini ad alte prestazioni MBI, nonché sull'installazione, il montaggio, il cablaggio, la manutenzione e il riciclo.

## NOTA

**Eventuali difformità rispetto alle istruzioni di montaggio ed eventuali modifiche al modulo comportano l'annullamento della garanzia.**

## Progettazione

### Campo di applicazione

I moduli sono idonei per i seguenti campi di applicazione:

- Temperatura ambiente di esercizio da -40 °C a +45 °C.
- Temperatura di esercizio del modulo da -40 °C a +85 °C.
- Carichi di pressione di max 6.000 Pa e carichi di trazione di max 4.000 Pa (incluso il fattore di sicurezza 1,5)\*.
- Il montaggio deve essere effettuato su una sottostruttura per moduli solari.

- I moduli sono testati e omologati ai sensi delle norme IEC 61215-2016 e IEC 61730-2016.
- Ai fini dell'installazione è obbligatorio rispettare scrupolosamente tutte le norme di sicurezza elettriche ed edilizie specifiche del Paese.
- Non dirigere luce concentrata sui moduli.

\* a seconda delle varianti di montaggio (vedere il capitolo "Tipi di installazione")

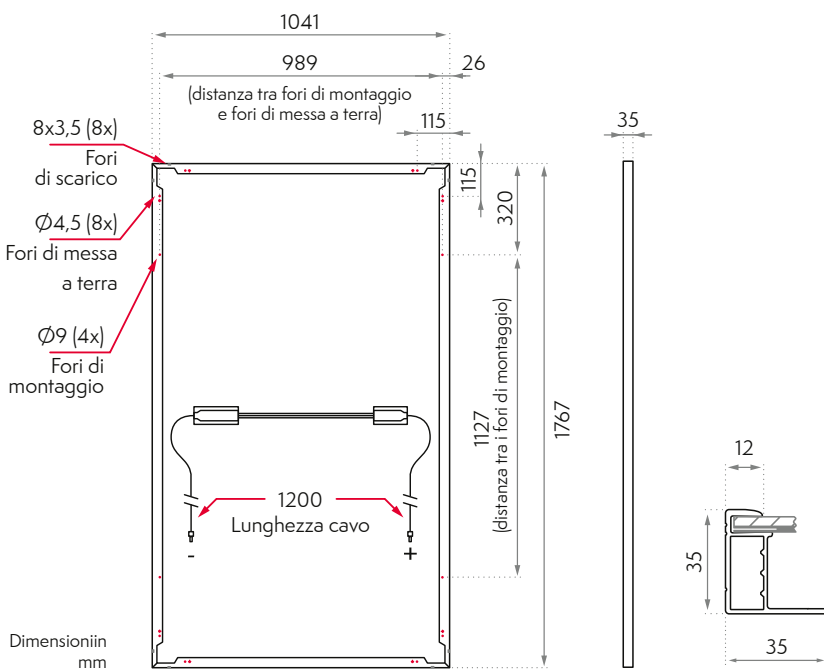
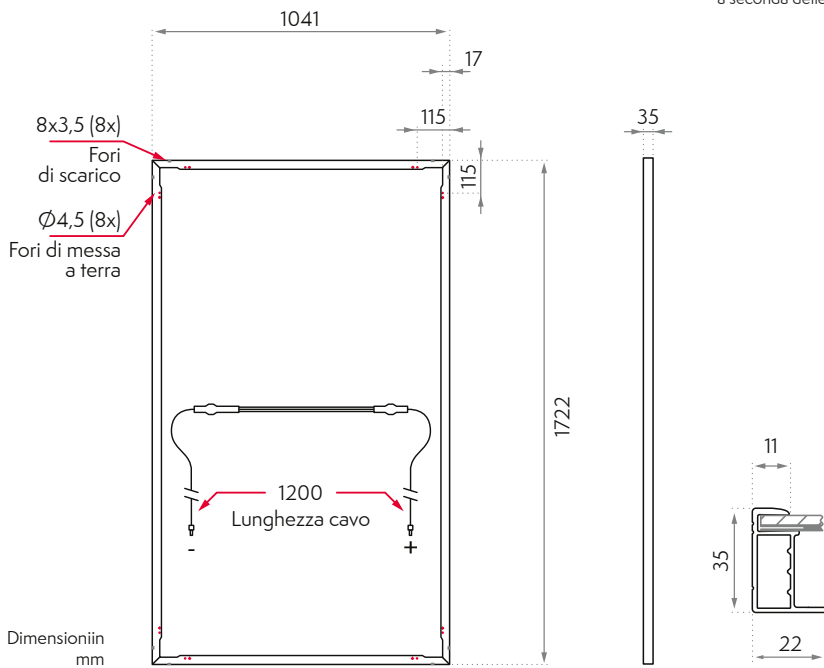

In alto: Meyer Burger Glass. In basso: Meyer Burger Black e Meyer Burger White – Dimensioni

## Dati tecnici

Dati dettagliati sui vari moduli sono disponibili all'indirizzo: <https://www.meyerburger.com/>

Linea di moduli	Meyer Burger Black	Meyer Burger White	Meyer Burger Glass
<b>Tipo di cella solare</b>	Modulo a semicella 120, mono n-Si, HJT	Modulo a semicella 120, mono n-Si, HJT	Modulo a semicella 120, mono n-Si, HJT
<b>Coperchio frontale</b>	Vetro solare, 3,2 mm, con rivestimento antiriflesso	Vetro solare, 3,2 mm, con rivestimento antiriflesso	Vetro solare, 2,1 mm, con rivestimento antiriflesso
<b>Coperchio posteriore</b>	Struttura a barriera elevata, nero	Struttura a barriera elevata, bianco	Vetro solare, 2,1 mm
<b>Dimensioni A x L x P [mm]</b>	1.767 x 1.041 x 35	1.767 x 1.041 x 35	1.722 x 1.041 x 35
<b>Superficie [m<sup>2</sup>]</b>	1,84	1,84	1,79
<b>Peso [kg]</b>	19,7	19,7	23,5
<b>Capacità nominale di carico meccanico +/- [Pa]</b>	4.000/2.666	4.000/2.666	3.600/1.600
<b>Fattore di sicurezza</b>	1,5	1,5	1,5
<b>Carico di prova max +/- (incl. fattore di sicurezza 1,5) [Pa]</b>	6.000/4.000	6.000/4.000	5.400/2.400
<b>Temperatura ammissibile del modulo [°C]</b>	-40 – +85	-40 – +85	-40 – +85
<b>Temperatura ambiente ammissibile [°C]</b>	-40 – +45	-40 – +45	-40 – +45
<b>Tensione max di sistema [V]</b>	1.000	1.000	1.500
<b>Max capacità di trasporto della corrente inversa [A]</b>	15	15	18
<b>Classe di protezione scatola di giunzione</b>	3 diodi, classe di protezione IP68 secondo IEC 62790	3 diodi, classe di protezione IP68 secondo IEC 62790	3 diodi, classe di protezione IP68 secondo IEC 62790
<b>Cavo</b>	Cavo FV 4 mm <sup>2</sup> , lunghezza 1,2 m, secondo EN 50618	Cavo FV 4 mm <sup>2</sup> , lunghezza 1,2 m, secondo EN 50618	Cavo FV 4 mm <sup>2</sup> , lunghezza 1,2 m, secondo EN 50618
<b>Spinotto</b>	MC4, secondo IEC 62852, classe di protezione IP68 solo dopo il collegamento	MC4, secondo IEC 62852, classe di protezione IP68 solo dopo il collegamento	MC4-Evo2, secondo IEC 62852, classe di protezione IP68 solo dopo il collegamento
<b>Classe di incendio secondo EN 13501-1</b>	B2	B2	B2

Certificazioni IEC 61215:2016, IEC 61730:2016; certificazioni (in attesa) UL61730-1, UL61730-2, PID (IEC 62804), presenza di nebbia salina (IEC 61701), livello di ammoniaca (IEC 62716), carico meccanico dinamico (IEC 62782:2016), polvere e sabbia (IEC 60068)

### Configurazione elettrica

- Le caratteristiche elettriche dei moduli MBI sono disponibili nelle schede tecniche dei prodotti all'indirizzo (<https://www.meyerburger.com/>).
- I moduli Meyer Burger dispongono di tre diodi di bypass preinstallati (non sostituibili) che garantiscono protezione e prestazioni migliori in caso di ombreggiamento.
- Collegare tra loro solo moduli della stessa linea di moduli e della stessa classe di potenza.
- Rispettare sempre un fattore di sicurezza di 1,25 per le grandezze elettriche ( $V_{oc}$ ,  $I_{sc}$ ), perché, in presenza di condizioni ambientali particolari, un modulo può fornire una corrente e/o una tensione maggiore rispetto alle condizioni di prova standardizzate.
- Si consiglia di utilizzare cavi fotovoltaici resistenti ai raggi UV, con sezione trasversale di almeno 4 mm<sup>2</sup> (12 AWG) e resistenti a una temperatura di almeno 90 °C (194 °F).
- Per i cavi di prolunga e di collegamento utilizzare connettori identici (stesso produttore, stesso tipo di connettore). I connettori dei moduli "Meyer Burger Black" e "Meyer Burger White" sono di tipo MC4 a marca Stäubli. Il modulo "Meyer Burger Glass" utilizza connettori MC4-Evo2 di Stäubli.
- Per ottenere un irraggiamento solare ottimale e massimizzare la resa, è necessario evitare l'ombreggiamento.
- I singoli componenti dell'impianto (moduli, fusibili, inverter ecc.) devono essere armonizzati in base alle rispettive schede tecniche.
- Rispettare le normative locali, regionali e nazionali per l'installazione di impianti elettrici.

### Collegamento in serie

- I moduli possono essere collegati in serie per ottenere la tensione totale desiderata.
- L'intensità di corrente ( $I_{mpp}$ ) dei moduli collegati in serie deve essere la stessa, poiché la corrente massima viene determinata dal modulo con l'intensità di corrente più bassa.
- Rispettare la tensione massima di sistema, che può essere ricavata dalla tabella riportata nel capitolo "Dati tecnici – Tensione max di sistema" o dalla rispettiva scheda tecnica.

- Il numero massimo di moduli in serie può essere calcolato dividendo la tensione massima di sistema ( $U_{sys}$ ) per 1,25 volte la tensione a vuoto ( $V_{oc}$ ). Il numero risultante va approssimato per difetto. Es. Meyer Burger Black 395 =  $U_{sys} / (V_{oc} \times 1,25) = 1000 \text{ V} / (44,7 \text{ V} \times 1,25) = 17,9 = \text{max } 17 \text{ moduli in serie approssimati per difetto.}$

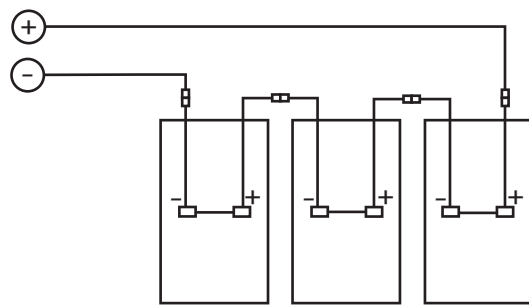

Collegamento in serie

### Collegamento in parallelo

- I moduli possono essere collegati in parallelo per la corrente totale desiderata.
- La tensione ( $V_{mpp}$ ) dei moduli collegati in parallelo dovrebbe essere la stessa.
- Per evitare una corrente inversa, è necessario utilizzare un fusibile di ritorno (ades. diodi di blocco).
- La sezione trasversale del cavo di prolunga deve essere adattata alla capacità di corrente massima della circuiteria elettrica.
- È consentito collegare solo due stringhe in parallelo.

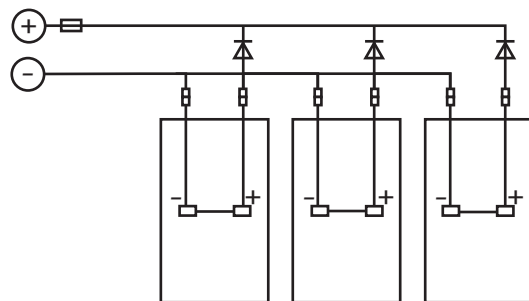

Collegamento in parallelo

### Cablaggio combinato

- I moduli possono essere cablati anche in modo combinato.
- Tutti i componenti devono essere armonizzati tra loro e si devono osservare le singole istruzioni di cablaggio per il collegamento in serie e in parallelo.
- Collegare in serie lo stesso numero di moduli (stessa tensione di stringa).
- Adottare misure di sicurezza supplementari per proteggere i cavi e i moduli dalle sovracorrenti.

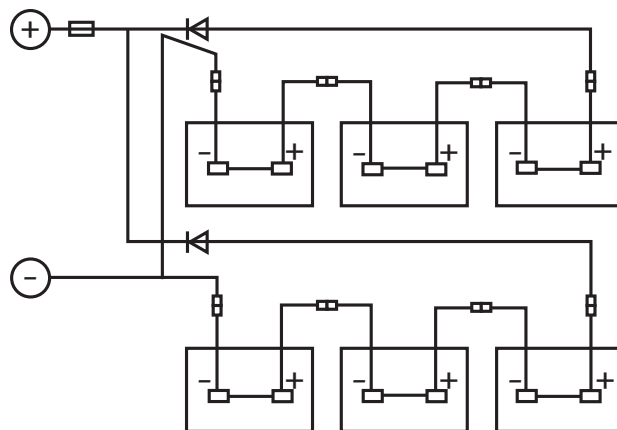

Cablaggio combinato

Legenda dei collegamenti elettrici:

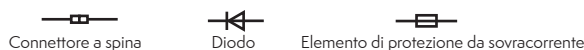

## Montaggio

### Sicurezza e trasporto

#### Movimentazione dei moduli

- Toccare i moduli solo con guanti puliti e sulla cornice del modulo.
- Quando si disimballano i moduli, proteggere il lato frontale da graffi ecc.
- I cavi dei moduli solari non devono mai essere cortocircuitati (collegati).
- Non utilizzare i cavi e le prese per la manipolazione o il trasporto.
- Evitare di calpestare i moduli e gli altri carichi puntiformi, perché così facendo si possono causare danni irreversibili.

#### Luogo di installazione

##### Osservare le seguenti avvertenze sul luogo di installazione:

- Non installare i moduli:
  - in ambienti chiusi;
  - a un'altitudine superiore a 2.000 m s.l.m.\*;
  - su specchi d'acqua\*;
  - in luoghi in cui può formarsi acqua stagnante (ad es. in seguito a inondazioni);
  - in prossimità di gas o vapori facilmente infiammabili (ad es. serbatoi del gas o stazioni di servizio);

- in luoghi in cui sostanze chimiche (ad es. olio o solventi) possono entrare in contatto con componenti del modulo;
- nelle immediate vicinanze di impianti di climatizzazione e ventilazione.
- Non utilizzare i moduli in sostituzione di coperture o facciate.
- In caso di installazioni situate a meno di 500 m dal mare, è necessario adottare speciali precauzioni riguardo a messa a terra, manutenzione e pulizia.

#### Orientamento dei moduli

- I moduli possono essere installati in orizzontale o in verticale.
- Assicurarsi che non si formino accumuli d'acqua. La pioggia e l'acqua di fusione devono poter defluire liberamente.
- Non coprire né sigillare le aperture di drenaggio nella cornice del modulo.
- Angolo di inclinazione minimo 5°.
- L'angolo di inclinazione massimo deve essere stabilito sulla base delle normative locali.
- Un angolo di inclinazione superiore a 20° influisce positivamente sull'autopulizia dei moduli.

\* Il montaggio sopra i 2.000 m s.l.m. o su specchi d'acqua può essere previsto previa consultazione con il produttore.

### Assenza di ombreggiamento

#### Un irraggiamento solare ottimale consente di ottenere il massimo rendimento energetico:

- Installare i moduli in modo che siano rivolti verso il sole.
- Evitare l'ombreggiamento totale o parziale (dovuto ad es. ad alberi, camini, edifici, sporcizia, neve, linee aeree e simili).
- Evitare l'eventuale ombreggiamento da parte della sottostruttura della linea di moduli "Meyer Burger Glass" dovuto al riflesso di un ambiente a elevato irraggiamento.

### Sottostruttura

#### Requisiti della sottostruttura:

- La sottostruttura deve essere dimensionata in base alla statica necessaria, conformemente ai carichi di neve e vento locali.
- Eventuali carichi neve non uniformi (ad es. sporgenze o cumuli di neve), che comportano carichi nettamente più elevati a livello locale, devono essere eliminati o evitati mediante opportune misure tecniche.
- Sulla sottostruttura, nessuna forza deve agire sul modulo a parte i carichi di vento e neve.
- Fissare la sottostruttura al tetto o al pavimento in modo corretto.
- Le forze che agiscono sul modulo devono essere trasmesse alla sottostruttura.
- Sul lato posteriore del modulo non devono essere presenti oggetti (prese d'aria, antenne ecc.) che potrebbero generare concentrazioni di pressione in caso di flessione dei moduli.
- La sottostruttura deve garantire un raffreddamento sufficiente mediante retroventilazione dei moduli.
- Il fissaggio deve essere eseguito senza tensioni per permettere le variazioni di lunghezza indotte dalla temperatura.
- Nelle posizioni di montaggio non sono ammesse tensioni né coppie di serraggio aggiuntive.

- Assicurarsi che i morsetti, i profili di inserimento ecc. non tocchino il vetro neanche in presenza di carico.
- Accertarsi che sotto la scatola di giunzione vi sia una distanza minima di 50 mm dalla sottostruttura e dalle altre sovrastrutture rigide.
- Assicurarsi che i cavi non possano rimanere incastrati tra il laminato e il profilo portante in presenza di un carico di pressione elevato. Si consiglia di posare il cavo lungo la cornice del modulo.
- Evitare il contatto con materiali metallici (corrosione da contatto, rispettare la serie elettrochimica).
- Per il montaggio utilizzare viti e rondelle resistenti alla corrosione.
- Le viti di fissaggio e le rondelle devono avere le stesse caratteristiche del materiale.

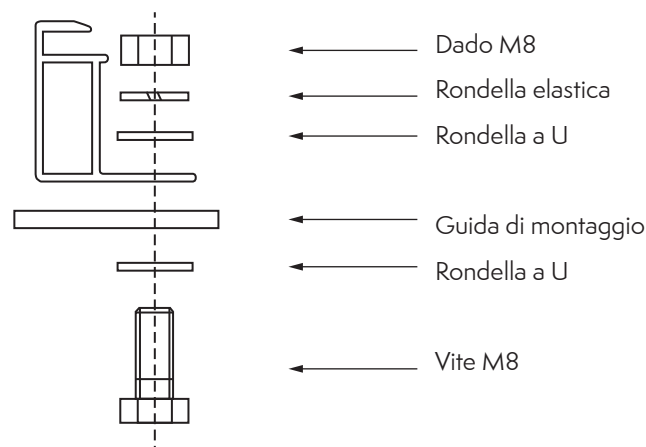

tipo di montaggio consigliato per un fissaggio sicuro

### Sistema di serraggio

#### Utilizzare morsetti che soddisfino i seguenti requisiti:

- Larghezza minima del morsetto 40 mm.
- Altezza del morsetto per altezza modulo di 35 mm.
- Profondità del morsetto 7-11 mm.
- I morsetti non devono toccare il vetro frontale.
- I morsetti non devono oscurare le celle.
- La cornice del modulo non deve essere danneggiata né deformata dai morsetti.
- I morsetti soddisfano i requisiti statici del luogo di installazione.
- I morsetti devono essere fissati adeguatamente nel sistema di montaggio.
- Utilizzare morsetti stabili a lungo termine, in grado di fissare saldamente i moduli alla sottostruttura.
- L'installazione dei morsetti deve essere eseguita in conformità alle istruzioni del produttore, inclusi gli specifici requisiti di hardware e coppia di serraggio. Non superare la coppia massima di serraggio di 20 Nm.

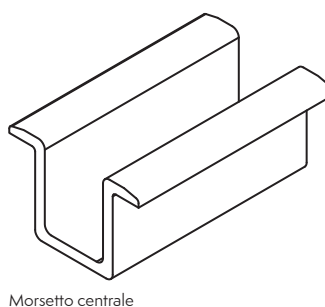
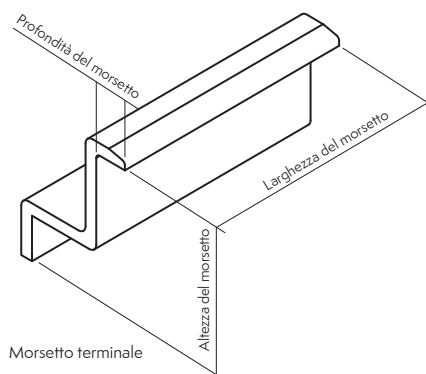



## Tipi di installazione

Tipo di modulo	Variante di montaggio	Area di serraggio [mm]	Carico di prova (comprende il fattore di sicurezza 1,5) pressione/trazione [Pa]
<b>GB</b>	CP1/MP1	L = 320	6.000/4.000
	CP1/CL1	L = 200-450	5.400/2.400
	MP2	L = 320	5.400/2.400
	IP1	-	5.400/2.400
	CP1/CL1	L = 0-200 e 450-550	2.400/2.400
	CP2*/CL2	B = 0-300	2.400/2.400
	IP2	-	2.400/2.400
<b>GG</b>	CL1	L = 200-450	5.400/2.400
	IP1	-	5.400/2.400
	CL1	L = 0-200 e 450-550	2.400/2.400
	CP1	L = 0-550	2.400/2.400
	CP2*/CL2	B = 0-300	2.400/2.400
	IP2	-	2.400/2.400

\* Tipo di montaggio CP2: Non sono ammesse guide di montaggio continue sotto il modulo.





Volendo eseguire l'installazione con tipi di montaggio non specificati o in presenza di carichi elevati, è possibile prevedere idonee varianti di fissaggio previa consultazione con Meyer Burger.

Legenda: CP: punto di fissaggio (clamp point), CL: morsetto linea (clamp line), MP: punto di montaggio (mounting point), IP: profilo di installazione (installation profile)

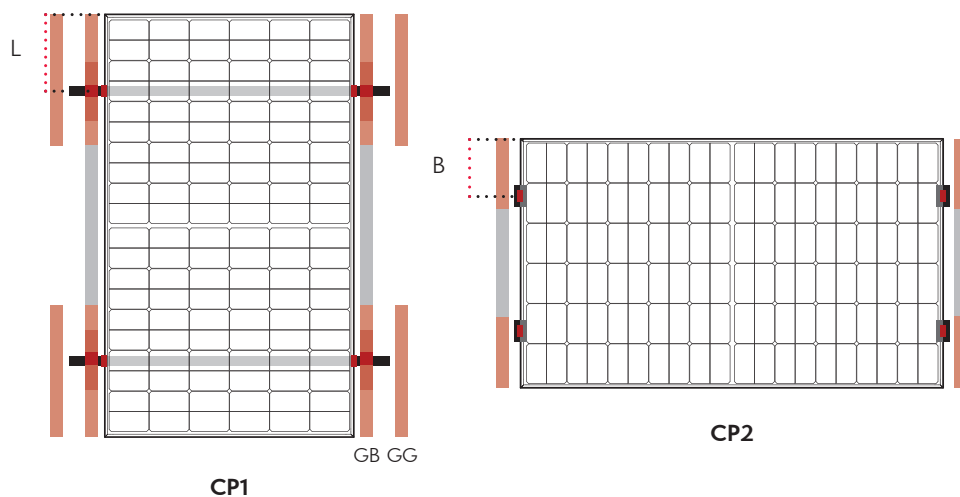
## Installazione con morsetti

### Supporto puntiforme

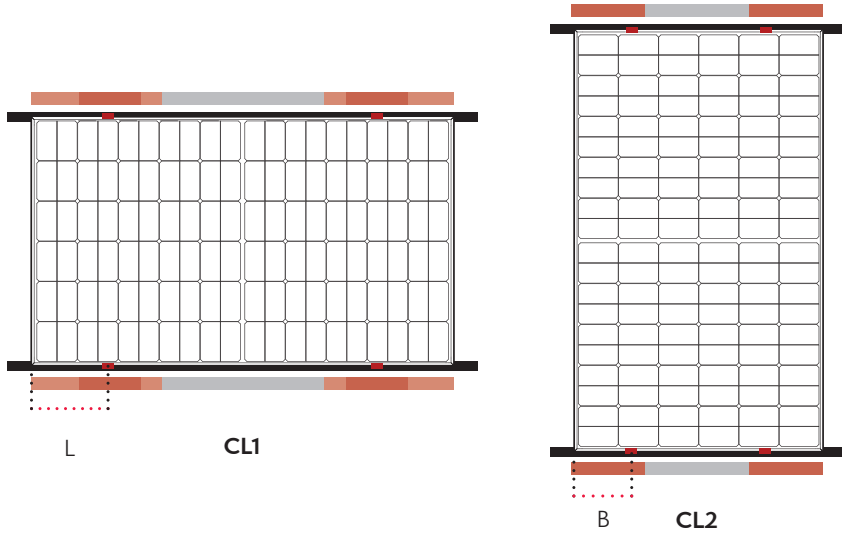
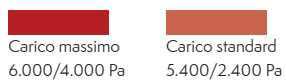
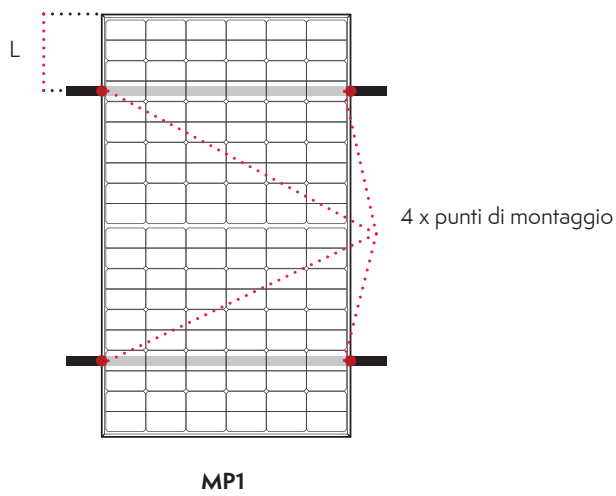
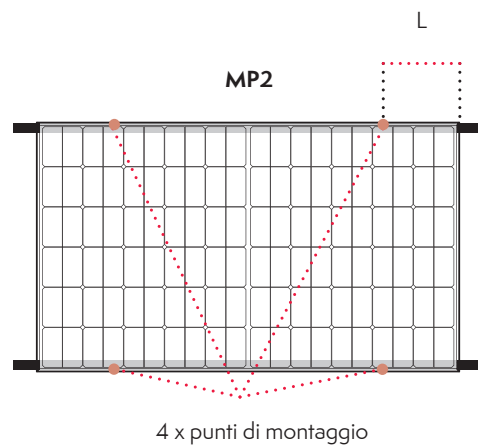

			
Carico massimo 6.000/4.000 Pa	Carico standard 5.400/2.400 Pa	Carico basso 2.400/2.400 Pa	Nessun fissaggio

**Supporto lineare**

**Installazione nei punti di montaggio**
**Supporto puntiforme**

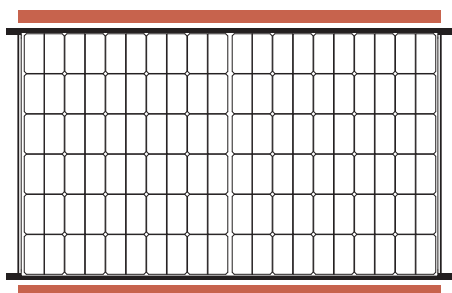
**Supporto lineare**

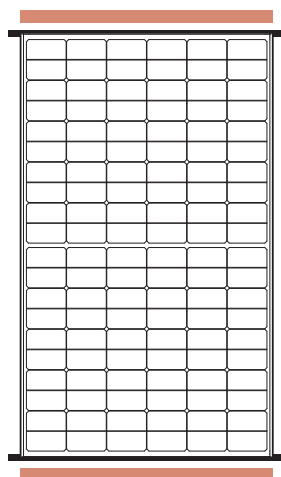

**Installazione con guide di inserimento**  
**Supporto lineare**



**IP1**



**IP2**

  
Carico standard  
5.400/2.400 Pa

  
Carico basso  
2.400/2.400 Pa

## Allacciamento elettrico

### Sicurezza

#### Rispettare sempre le istruzioni di sicurezza:

- Le operazioni devono essere eseguite esclusivamente da personale specializzato.
- Osservare le norme e le istruzioni di sicurezza in vigore.
- La tensione a vuoto ( $V_{OC}$ ) è presente già in caso di illuminazione ridotta ( $V_{OC}$ ).
- Non toccare i moduli solari con le mani nude.
- Non indossare gioielli metallici mentre si lavora sui moduli.
- Utilizzare utensili asciutti e isolati e indossare guanti isolanti.
- Non apportare modifiche ai moduli.
- Non collegare o scollegare mai i moduli sotto carico. Sussiste il rischio di arco elettrico.
- Per ottenere il massimo rendimento, collegare solo moduli con caratteristiche elettriche simili (stessa classe di moduli).

### Installazione

#### Durante la messa in servizio, osservare le seguenti prescrizioni:

- Quando si esegue l'installazione, moduli e attrezzi devono essere asciutti.
- Durante il collegamento, prestare attenzione alla polarità di cavi e connettori.
- Controllare che i moduli, le prese, i cavi e i connettori non siano danneggiati o sporchi e installare solo componenti integri.
- Il numero massimo di moduli collegabili nel rispetto della tensione massima di sistema può essere ricavato dalla relativa scheda tecnica e non deve essere superato.
- Si consiglia di utilizzare cavi fotovoltaici resistenti ai raggi UV. Tali cavi devono avere una sezione trasversale di almeno  $4 \text{ mm}^2$  (12 AWG) e devono resistere a temperature almeno fino a  $90 \text{ °C}$  ( $194 \text{ °F}$ ).
- Rispettare il raggio di curvatura minimo del cavo e il relativo scarico di trazione.
- Non posare i cavi su angoli e spigoli vivi senza protezione.
- Proteggere i cavi dall'esposizione diretta ai raggi solari, dalle intemperie e dagli animali.

- Collegare sempre i cavi utilizzando un connettore idoneo, non schiacciarli e proteggerli dalle sollecitazioni meccaniche.
- Non collegare a una stringa moduli diversi o moduli con orientamenti e inclinazioni differenti.
- Collegare la stringa di moduli a un inverter idoneo alla configurazione adottata.
- L'impianto FV deve essere incluso nel locale piano di protezione antifulmine.

### Messa a terra

Effettuare la messa a terra del modulo in conformità alle normative nazionali, regionali e locali.

Per i moduli sono disponibili diverse possibilità di collegamento, riportate nella scheda tecnica di ciascun modulo ([www.meyerburger.com](http://www.meyerburger.com)).

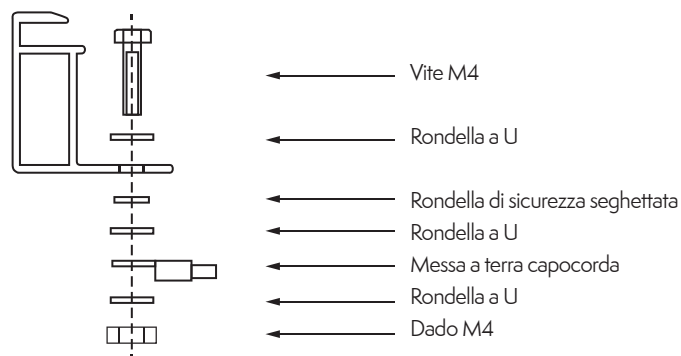

tipo di montaggio consigliato per il collegamento a terra

## Manutenzione e pulizia

### Manutenzione:

- Far controllare l'impianto regolarmente (ogni anno) da un installatore.
- Controllare che la superficie in vetro, il telaio e i collegamenti non siano danneggiati.
- Verificare l'assenza di corrosione a carico dei componenti elettrici e l'efficacia dei contatti di connessione.
- Se un modulo deve essere sostituito, attenersi alle indicazioni per lo smontaggio e il montaggio. Inoltre, utilizzare un modulo con le stesse caratteristiche elettriche.
- Dopo un evento meteorologico eccezionale (burrasca, grandine, forte nevicata ecc.), far controllare i moduli da un installatore per escludere la presenza di danni.

### Pulizia:

- Non utilizzare mezzi di pulizia aggressivi come polveri abrasive, lana d'acciaio e raschietti.
- Non utilizzare attrezzi per pulizia in acciaio né detergenti chimici.
- Evitare assolutamente di utilizzare acidi, soluzioni alcaline, polveri sbiancanti e basi forti.
- Non utilizzare un'idropulitrice per eseguire la pulizia.

- In presenza di sabbia o sporco ostinato, prestare attenzione durante la pulizia per non graffiare la superficie.
- I prodotti per pulizia devono essere controllati prima dell'uso per verificarne i componenti.
- Non toccare mai il vetro con le mani nude per non lasciare l'impronta delle dita.
- Pulire i moduli solo dopo che si sono raffreddati.
- Rimuovere delicatamente con una scopa le foglie, la neve, il ghiaccio e le altre impurità.
- La pulizia manuale o il lavaggio a mano possono essere effettuati con detergenti a base di alcol (etanolo, isopropanolo). Non utilizzare detergenti fortemente acidi o fortemente alcalini, detergenti contenenti acido fluoridrico (HF) né alcool puro o acetone puro. La pulizia può essere eseguita anche con una soluzione di acqua e sapone. Rimuovere ogni traccia di detergente dalla superficie del vetro.
- Utilizzare alcool diluito o acetone diluito. L'acqua deionizzata (DI) può essere utilizzata liberamente per la pulizia.
- Utilizzare abbondante acqua per rimuovere il grosso dello sporco prima di detergere la superficie in vetro. Se necessario, ammorbidire preventivamente lo sporco ostinato.

## Risoluzione dei problemi

In caso di guasto, contattare l'installatore o l'assistenza tecnica MBI.

## Smontaggio/riciclo

Per lo smontaggio, fare riferimento anche alle schede tecniche dei componenti di impianto:

- Le operazioni devono essere eseguite esclusivamente da personale specializzato.
- Spegnere l'inverter e attendere che sia trascorso l'intervallo di spegnimento.
- Scollegare i moduli dall'inverter.
- Verificare che i componenti non siano danneggiati.
- Scollegare i connettori per mezzo dell'apposito attrezzo.
- Smontare i moduli e la sottostruttura per mezzo dell'apposito attrezzo.
- Imballare i moduli e gli altri componenti in modo da poterli trasportare in sicurezza.
- Eseguire il riciclo o lo smaltimento in conformità alle normative locali.
- La raccolta e la restituzione dei moduli sono effettuate tramite il nostro partner take-e-away. Ulteriori informazioni sono disponibili sul sito web <https://kundenportal.take-e-way.de/>

### **Meyer Burger (Industries) GmbH**

Carl-Schiffner-Straße 17  
09599 Freiberg  
Germania

[www.meyerburger.com](http://www.meyerburger.com)

N. reg. WEEE IT 18170271